



**Blanketten skickas till:**

Ulricehamns Kommun, Byggenheten

523 86 Ulricehamn eller

bygg@ulricehamn.se

## Anmälan om ej bygglovspliktig åtgärd

### Fastighet\*

Fastighetsbeteckning

\*= Fält som måste vara ifyllda

Fastighetens adress

### Sökande\*

Namn/Företagsnamn

Personnummer eller organisationsnummer

Utdelningsadress

Kontaktperson (om annan än sökanden)

Postnummer och postort

Telefonnummer

E-postadress

### Medsökande

Namn

Personnummer

Utdelningsadress

Telefonnummer

Postnummer och postort

E-postadress

### Fastighetsägare (om annan än sökanden)

Namn/Företagsnamn

Personnummer eller organisationsnummer

Utdelningsadress

Kontaktperson (om annan än fastighetsägaren)

Postnummer och postort

Telefonnummer

E-postadress

### Fakturamottagare (om annan än sökanden)

Namn/Företagsnamn

Personnummer eller organisationsnummer

Utdelningsadress

Telefonnummer

Postnummer och postort

E-postadress

Fakturareferens



### Åtgärder för en- och tvåbostadshus

- |   |   |
|---|---|
| <input type="checkbox"/> Tillbyggnad (max 15 m <sup>2</sup> )                       | <input type="checkbox"/> Takkupa (max 2 st)                 |
| <input type="checkbox"/> Nybyggnad av komplementbyggnad (max 30 m <sup>2</sup> )    | <input type="checkbox"/> Inredning av ytterligare en bostad |
| <input type="checkbox"/> Nybyggnad av komplementbostadshus (max 30 m <sup>2</sup> ) |   |

### Övriga åtgärder

- |   |  |
|---|--|
| <input type="checkbox"/> Rivning av hel byggnad                                   | <input type="checkbox"/> Ändrad planlösning i byggnad    |
| <input type="checkbox"/> Rivning del av byggnad                                   | <input type="checkbox"/> Ändring av brandskydd           |
| <input type="checkbox"/> Ändring av bärande konstruktion i byggnad                | <input type="checkbox"/> Ny eller ändring av hiss        |
| <input type="checkbox"/> Nybyggnad eller väsentlig ändring av vindkraftverk       | <input type="checkbox"/> Ny eller ändring av ventilation |
| <input type="checkbox"/> Underhåll av byggnad med särskilt kulturhistoriskt värde | <input type="checkbox"/> Ändring av vatten/avlopp        |

### Uppgifter om byggnaden och areor\*

|   |                        |
|---|------------------------|
| Byggnadens ursprungliga byggnadsår: .....               | Byggnadsarea: .....    |
| Byggnadens användning den senaste 10-årsperioden: ..... | Bruttoarea: .....      |
|   | Ändringens area: ..... |

### Beskrivning av projektet\*

### Kom ihåg

Skicka med ritningar och handlingar som visar projektet tillsammans med ansökan. Mer information om vilka ritningar och handlingar som behövs för ditt projekt finns på vår hemsida, [www.ulricehamn.se](http://www.ulricehamn.se).

### Information

PBL 9 kap 22 §. Om ansökan är ofullständig får byggnadsnämnden förelägga sökanden att avhjälpa bristerna inom en viss tid. Föreläggandet ska innehålla en upplysning om att ansökan kan komma att avvisas eller att ärendet kan komma att avgöras i befintligt skick om föreläggandet inte följs.

### Kommunikation

Genom att ange mobilnummer och/eller e-postadress godkänner du att framtida kommunikation i ärendet sker via sms och/eller e-post.

### Avgift

Avgift tas ut enligt kommunens fastställda taxa

### Underskrift\*

Datum och sökandens underskrift

Datum och medsökandens underskrift

Namnförtydligande

Namnförtydligande

### Hantering av personuppgifter:

Kommunen blir personuppgiftsansvarig för personuppgifterna först när den ifyllda blanketten tagits emot av kommunen. Uppgifterna kommer att behandlas enligt dataskyddsförordningen. För mer information om hur personuppgifterna behandlas i ditt ärende hänvisas till kommunens hemsida



### Anvisningar och förklaringar

Arbete får inte påbörjas innan startbesked har lämnats.

**Sökande:** Den som undertecknar blanketten och tar emot all kommunikering i ärendet.

**Medsökande:** Det som kommuniceras under ärendets gång skickas också till den medsökande.

**Byggherre:** Byggherren ansvarar för att se till att arbetet genomförs enligt gällande föreskrifter.

**Fastighetsägare:** Den som är lagfaren och taxerad ägare av fastigheten.

**Fakturamottagare:** Den som fakturan för bygglovets ska skickas till.

**Åtgärd:** Välj den åtgärd eller de åtgärder som ska göras, finns inte den tänkta åtgärden kan den beskrivas i rutan "Beskrivning av projektet"

### Areauppgifter:

**Byggnadsarea:** Byggnadsarea är ytan som byggnaden upptar på marken.

**Bruttoarea:** Bruttoarea är den sammanlagda ytan av alla våningsplan.

**Ändringens area:** Den area som ändringen berör.

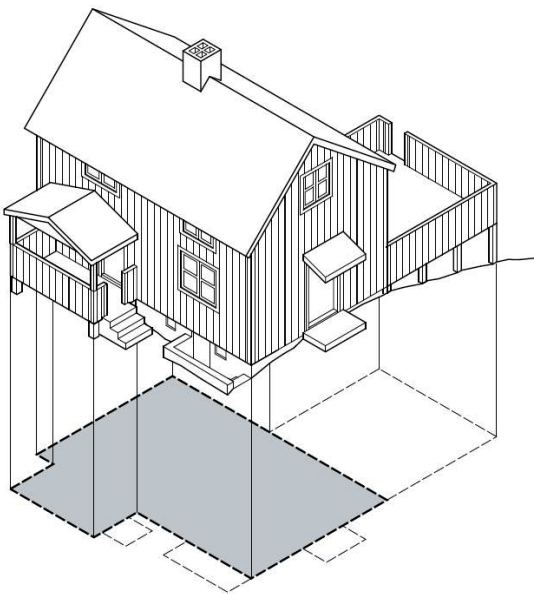

Byggnadsarea (BYA)

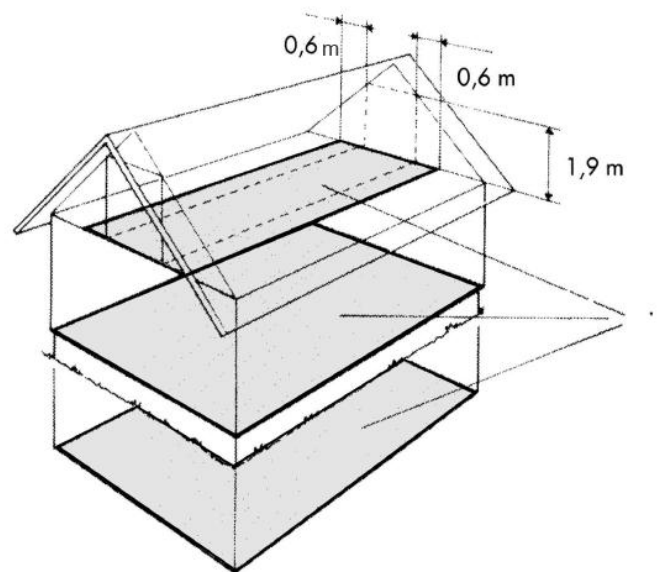

Bruttoarea (BTA)