



Blanketten skickas till:

Ulricehamns Kommun, Byggenheten
523 86 Ulricehamn eller
bygg@ulricehamn.se

Fastighet*

Sökande*

Medsökande

Byggherre (om annan än sökanden)

Fastighetsägare (om annan än sökanden)



Fakturamottagare (om annan än sökanden)

Namn/Företagsnamn

Personnummer eller organisationsnummer

Utdelningsadress

Telefonnummer

Postnummer och postort

E-postadress

Fakturareferens

Byggnad/Anläggning*

Enbostadshus Flerbostadshus Komplementbyggnad
 Rad-, par-, kedjehus Fritidshus Industri- eller lagerbyggnad
 Tvåbostadshus Annan byggnad/anläggning:

Åtgärd (flera val är möjliga)*

Nybyggnad Utvändigt ändring Mur eller plank
 Tillbyggnad Ändring av mark (marklov) Skylt/Ljusanordning
 Ombyggnad Inredande av ytterligare bostad/lokal Annat:
 Rivning Ändrad användning Från: Till:
 Ändring av lov med diarienummer: Förhandsbeskeds diarienummer:

Areauppgifter

Byggnadsarea: Bruttoarea: Ändringens area:

Utvändiga material och färger

Fasad	<input type="checkbox"/> Tegel <input type="checkbox"/> Betong <input type="checkbox"/> Plåt <input type="checkbox"/> Trä <input type="checkbox"/> Puts <input type="checkbox"/> Glas	Annat:	Kulör:
Tak	<input type="checkbox"/> Lertegel <input type="checkbox"/> Betong <input type="checkbox"/> Plåt <input type="checkbox"/> Papp <input type="checkbox"/> Skiffer <input type="checkbox"/> Koppar
Fönster	<input type="checkbox"/> Isolerglas <input type="checkbox"/> Treglas <input type="checkbox"/> En-/tvåglas	Fönsterbågar
	<input type="checkbox"/> Trä <input type="checkbox"/> Plast <input type="checkbox"/> Lättmetall	

Uppvärmning och grund

Grundläggningssätt:

Uppvärmningssätt:

Vatten och avlopp

Anslutning till	Kommunalt	Gemensamhetsanläggning	Enskild anläggning
Vatten	<input type="checkbox"/>	<input type="checkbox"/>	<input type="checkbox"/>
Avlopp	<input type="checkbox"/>	<input type="checkbox"/>	<input type="checkbox"/>
Dagvatten	<input type="checkbox"/>	<input type="checkbox"/>	<input type="checkbox"/>



Beskrivning av projektet

Kom ihåg

Skicka med ritningar och handlingar som visar projektet tillsammans med ansökan. Mer information om vilka ritningar och handlingar som behövs för ditt projekt finns på vår hemsida, www.ulricehamn.se.

Information

PBL 9 kap 22 §. Om ansökan är ofullständig får byggnadsnämnden förelägga sökanden att avhjälpa bristerna inom en viss tid. Föreläggandet ska innehålla en upplysning om att ansökan kan komma att avvisas eller att ärendet kan komma att avgöras i befintligt skick om föreläggandet inte följs.

Kommunikation

Genom att ange mobilnummer och/eller e-postadress godkänner du att framtida kommunikation i ärendet sker via sms och/eller e-post.

Avgift

Avgift tas ut enligt kommunens fastställda taxa

Underskrift

Datum och sökandens underskrift*

Datum och medsökandens underskrift

Namnförtydligande*

Namnförtydligande

Hantering av personuppgifter:

Kommunen blir personuppgiftsansvarig för personuppgifterna först när den ifyllda blanketten tagits emot av kommunen. Uppgifterna kommer att behandlas enligt dataskyddsförordningen. För mer information om hur personuppgifterna behandlas i ditt ärende hänvisas till kommunens hemsida



Anvisningar och förklaringar

Arbete får inte påbörjas innan startbesked har lämnats.

Sökande: Den som undertecknar blanketten och tar emot all kommunikation i ärendet.

Medsökande: Det som kommuniceras under ärendets gång skickas också till den medsökande.

Byggherre: Byggherren ansvarar för att se till att arbetet genomförs enligt gällande föreskrifter.

Fastighetsägare: Den som är lagfaren och taxerad ägare av fastigheten.

Fakturamottagare: Den som fakturan för bygglov ska skickas till.

Åtgärd: Välj den åtgärd eller de åtgärder som ska göras, finns inte den tänkta åtgärden kan den beskrivas i rutan "Beskrivning av projektet"

Areauppgifter:

Byggnadsarea: Byggnadsarea är ytan som byggnaden upptar på marken.

Bruttoarea: Bruttoarea är den sammanlagda ytan av alla våningsplan.

Ändringens area: Den yta som ändringen berör.

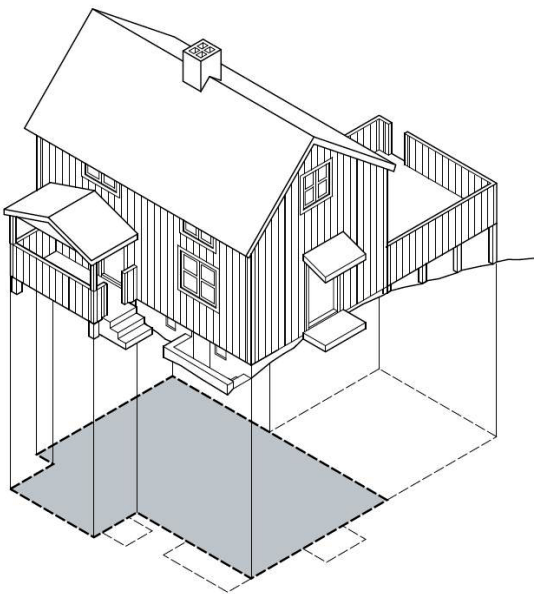

Byggnadsarea (BYA)

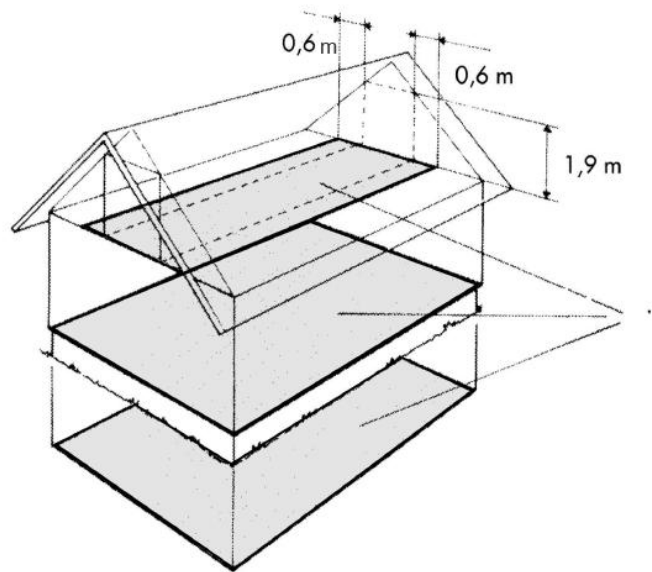

Bruttoarea (BTA)