



Blanketten skickas till:  
Ulricehamns kommun  
Trafik och gata  
523 86 Ulricehamn eller till:  
trafikogata@ulricehamn.se

## Ansökan om dispens för tung transport

### Ansökningsdatum\*

Datum*
--------

### Ansökan sänds till:

- Trafiknämnden om ärendet berör en kommun
- Trafikverkets väghållningsregion om ärendet berör mer än en kommun

Kopia av registreringsbevis för utländska fordon ska bifogas ansökan om lång och/eller tung transport

### Ansökan avser dispens från bestämmelse om största tillåtna\*

Bredd

Längd

Bruttovikt, axel-/boggitryck

### Sökande\*

\* = Obligatoriskt fält.

Företag*		Organisationsnummer*
Utdelningsadress*		Tel. dagtid (även riktnr)*
Postnr*	Postort*	E-postadress

### Kontaktperson\*

Förnamn*	Efternamn*
----------	------------

### Startort\*

Ort*	Adress*	Län*
------	---------	------

### Slutort\*

Ort*	Adress*	Län*
------	---------	------



**Färdväg\***

--

**Datum för transporten\***

Datum för transporten*	Vid flera transporter, ange hur många
------------------------	---------------------------------------

**Fordon\***

Fordonets/fordonstågets längd (utan last), m*	Fordonets/fordonstågets bredd (utan last), cm*
Markfrigång i transportläge, cm*	Fordonets justerbart i höjdlöd (min/max), cm*

**Dragfordon\***

Lastbil

Dragbil

Annat dragfordon

Registreringsnummer*	Aktuellt avstånd framaxel - koppling, cm*
----------------------	---

**Släpfordon**

Släpvagn

Påhängsvagn

Annat släpfordon

**Last\***

Lastbeskrivning*	Lastens tyngdpunkt mätt från släpets 1:a axel, cm
Längd, m*	Bredd, cm*
Höjd, cm*	Vikt, kg*
Överhäng bakom sista axeln, m*	Vikttillägg, lastsäkringsutr. m.m., kg*



**Transport (fordon inklusive last)\***

När transporten är tung eller lång ska kopia av registreringsbevis bifogas.

Längd, m*	Bredd, cm*
Höjd, cm*	Bruttovikt, kg*
Lastens utskick bakom sista axeln, cm*	

Skissa lasten och vid tung transport markera antal axlar och ange axelavstånd samt axel- och boggitryck.

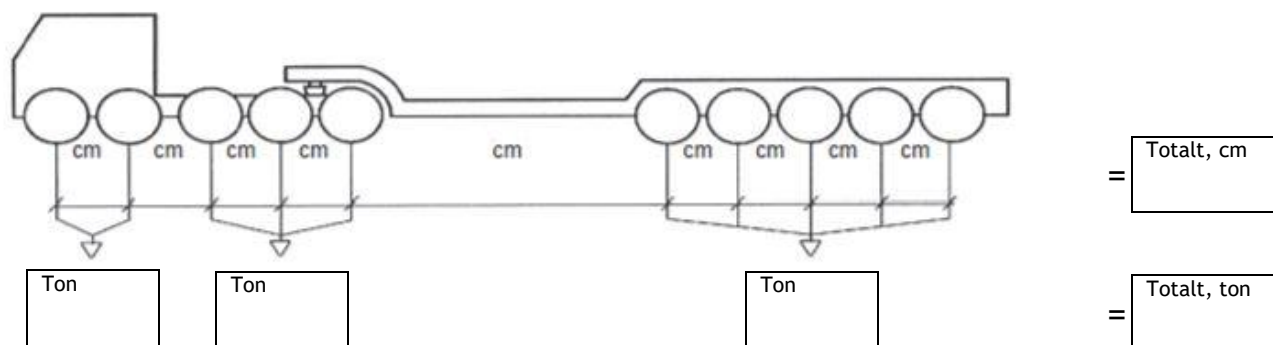

**Datum & uppgiftslämnarens underskrift\***

.....

För att hantera ditt ärende behöver vi dina personuppgifter. Personuppgifterna som hanteras och sparas är de som du själv har angett. Hur länge uppgifterna sparas styrs av lagrum eller kommunens lokala regler för gallring. Tillgång till dina personuppgifter har de tjänstepersoner och andra myndigheter som har behov av dem för att kunna hantera ditt ärende. Om uppgifterna inte skyddas av offentlighets- eller sekretesslagen eller annan lagstiftning är de offentliga och kan lämnas ut om någon begär det.

Läs mer om vår hantering av personuppgifter på:  
<https://www.ulricehamn.se/kommun-och-politik/personuppgifter/>